

Gebrauchsanleitung IMMOOS Seilfahrgerät Typ C | Typ C+ 2-rollig



Inhaltsverzeichnis IMMOOS Seilfahrgerät Typ C

1.	Wichtige Informationen	2
2.	Technische Angaben	3
3.	Anwendung und Beschreibung	3
4.	Aufsetzen des Seilfahrgerätes	4
5.	Fahren mit dem Seilfahrgerät	4
6.	Umsetzen und Abnehmen des Seilfahrgerätes	4
7.	Lagerung und Reinigung	5
8.	Prüfung / Wartung / Instandsetzung	5
9.	Haftungsausschluss	6
10.	Dokumentierung der jährlichen Sachkundigen-Prüfung	7

1. Wichtige Informationen

Bei Seilbahnen mit hydraulischer Förderseilspanneinrichtung ist diese vor Beginn der Bergung auszuschalten, um ein Bewegen des Seiles durch die Spanneinrichtung zu verhindern. Bergungsarbeiten im Gefährdungsbereich des Seiles dürfen erst erfolgen, nachdem die Abschaltung betätigt wurde.

Die vorliegende Gebrauchsanleitung bezieht sich auf das Seilfahrgerät Typ C. Lesen Sie die Gebrauchsanleitung sorgfältig durch und bewahren Sie alle Produktanleitungen und Informationen auf.

Aktivitäten in grosser Höhe sind gefährlich und können schwere und sogar tödliche Verletzungen nach sich ziehen. Das Erlernen des Gebrauchs und der Sicherheitsmassnahmen unterliegt ausschliesslich Ihrer eigenen Verantwortung.

Das IMMOOS Seilfahrgerät Typ C darf nur durch instruiertes und fachkundig ausgebildetes Personal benützt werden.

Das IMMOOS Seilfahrgerät Typ C ist für die Personenrettung im Seilbahnbereich konstruiert. Für nicht zwecksbestimmten Gebrauch ist Rücksprache mit dem Hersteller zu nehmen.

Die Gebrauchsanleitungen der verschiedenen Produkte, die im Zusammenhang mit dem IMMOOS Seilfahrgerät Typ C benutzt werden, sind zu beachten.

An Teilen dürfen keine Veränderungen vorgenommen werden.

Nach einem schwerem Sturz oder herunterfallen des IMMOOS Seilfahrgerätes selbst oder fällt ein schwerer Gegenstand darauf, darf dieses Gerät nicht mehr eingesetzt werden. Eine Verformung kann seine Funktion beeinträchtigen, oder innere nicht sichtbare Brüche können zu einer Verringerung der Festigkeit führen.

Das Seilfahrgerät darf nur bestimmungsgemäss verwendet werden. Andere Anwendungen wie z.B. Materialtransporte etc. sind nicht zulässig.

2. Technische Angaben

Das IMMOOS-Seilfahrgerät wurde nach der Verordnung (EU) 2016/424 zertifiziert.

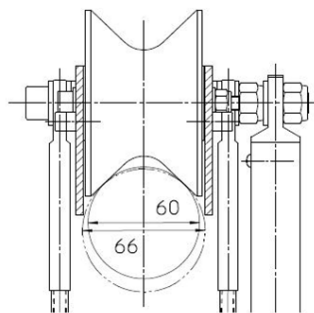

	Ausführung 1 Typ C	Ausführung 2 Typ C+
Nenndurchmesser Förderseil:	bis 60 mm (Spleiss 66 mm)	bis 72 mm
Maximale Seilneigung:	120% (~50°)	120% (~50°)
Maximale Belastung:	1.5 kN	1.5 kN

Fahrversuche:

Verschiedene Fahrversuche wurden mit dem Seilfahrgerät auf diversen Bahnen durchgeführt.

Der Vorteil liegt darin, dass mit diesem Seilfahrgerät auf die Klemmen-Auflaufzungen aufgefahren werden kann. Eine Montage und Demontage über der Zunge ist ebenfalls möglich.

Das Gerät kann bei sämtlichen Bahn-Systemen zur Verschiebung des „Retters am Seil“ eingesetzt werden. Voraussetzung dafür ist, ein Sicherungsseil, mit einer entsprechenden Seilbremse.

Zudem ist es wichtig, dass die „Sicherungsperson am Boden“ einen guten Standort auswählt.

Es wird empfohlen, das Sicherungsseil konsequent über einen geeigneten Punkt (auf scharfe Kanten achten) an der Stütze oder Fahrzeug umzulenken.

3. Anwendung und Beschreibung

Das IMMOOS Seilfahrgerät Typ C wird vorwiegend in der Personenrettung im Seilbahnbereich eingesetzt.

Das Seilfahrgerät Typ C ermöglicht es, bei Seilbahnen, im Bergungsfall einen Bergungsmann entlang dem Seil zu den besetzten Fahrzeugen zu bringen.

Das Seilfahrgerät besteht im Wesentlichen aus einer Wippe mit 2 Rollen und 2 Stahlseilen. An den untern Ösen von diesen Stahlseilen wird das System durch das Einhängen eines Alu Sicherheitshakens geschlossen.

Der „Retter am Seil“ wird mit einem Sicherungsseil von einem geeigneten Standpunkt aus, durch die „Sicherungsperson am Boden“ gesichert.

4. Aufsetzen des Seilfahrgerätes



Der Haken der Sicherheitsleine ist bei jeder Aktion an einer geeigneten Stelle eingehängt.

Das Aufsetzen des Gerätes erfolgt von den Stützenpodesten bzw. von den Fahrzeugen aus.

Das Seilfahrgerät Typ C wird auf das Förderseil aufgesetzt und anschliessend die beiden unteren Enden vom Stahlseil mit einem Alu Sicherheitshaken geschlossen.

Die Sicherung vom „Retter am Seil“ erfolgt über das Sicherungsseil durch die „Sicherungsperson am Boden“

Nach dem sichern über das Sicherungsseil hängt der „Retter am Seil“ zudem zur eigenen Sicherheit den Haken seiner Sicherheitsleine bergseitig des Seilfahrgerätes an das Fördeseil.

5. Fahren mit dem Seilfahrgerät

Das Fahren mit dem Seilfahrgerät erfolgt durch das Sicherungsseil vom Boden aus.

Die „Sicherungsperson am Boden“ kontrolliert, von einem geeigneten Standpunkt aus, mittels dem an seinem Haltegurt befestigten Seilbrems- und Stoppergerät die Geschwindigkeit vom „Retter am Seil“ während der Fahrt von der Stütze zum blockierten Fahrzeug resp. vom Fahrzeug zu Fahrzeug.

Als Sicherungsseil dient ein zugelassenes 9 mm Kernmantelseil nach EN 1891.

Achtung: Es dürfen nur Originalseile verwendet werden!

6. Umsetzen und Abnehmen des Seilfahrgerätes



Der Haken der Sicherheitsleine ist bei jeder Aktion an einer geeigneten Stelle eingehängt.

Das Umsetzen des Seilfahrgerätes, oder abnehmen desselben, erfolgt mit einer Hand. Mit der anderen Hand wird der Sicherheitshaken nur bei einer Öse ausgehängt. Das Seilfahrgerät kann somit vom Seil abgenommen resp. aufgesetzt werden.

9. Haftungsausschluss

Die IMMOOS GmbH lehnt jegliche Haftung und Schadenersatzpflicht ab, wenn Unfälle oder Schäden zurückzuführen sind auf:

- Nichteinhaltung von gesetzlichen und behördlichen Vorschriften
- Nichteinhaltung von Vorschriften oder vertraglich vereinbarten Bedingungen der IMMOOS GmbH
- Nicht bestimmungsgemässe Verwendung des IMMOOS Seilfahrgerätes Typ C
- Eigenmächtig vorgenommene Veränderungen an Teilen des Gerätes
- Ersatz der Teile durch andere Materialien
- Zusätzliche Belastungen der Teile
- Teile, welche nicht durch die IMMOOS GmbH konstruiert, hergestellt und geliefert wurden
- Sabotage, kriegerische Ereignisse und Fälle höherer Gewalt

Notizen

Hauptsitz

Immoos GmbH
Tramweg 35
6414 Oberarth
Schweiz
T +41 41 857 06 66

Zweigniederlassung

Österreich
Immoos GmbH
Kirchstrasse 32
6923 Lauterach
Österreich
T +43 664 134 44 38

info@immoos.com
www.immoos.com